



Manchons à vis

Application

Le manchon à vis convient pour les types de tube suivants:

Tubes en fonte

Avec garniture de douille fileté standard: douille fileté, douille conique, joint; verrouillage (n° 5800) à l'extérieur

Tubes en fonte Ecopur

Avec garniture de douille fileté standard; verrouillage (n° 5800) à l'extérieur

Tube PE

Avec embout PE à souder (n° 4523 et 4524)

Caractéristiques

- Température de service
- max. 40 °C

Matière

- Corps
 - Fonte sphéroïdale EN-GJS-400 (GGG 40)
 - Revêtement EWS selon GSK, RAL-GZ 662, épaisseur de couche min. 250 µm
- Douille fileté
 - Fonte sphéroïdale EN-GJS-400 (GGG40)
- Manchon à vis
 - selon DIN 28601
- Joints
 - NBR-Duo
 - Homologation UBA et W 270
- Douille conique
 - Chromatisé

Niveau de pression PN 16

Attention

Pour une description exacte des différents produits, reportez-vous au catalogue de produits en ligne sous www.hawle.ch ou contactez-nous par téléphone.

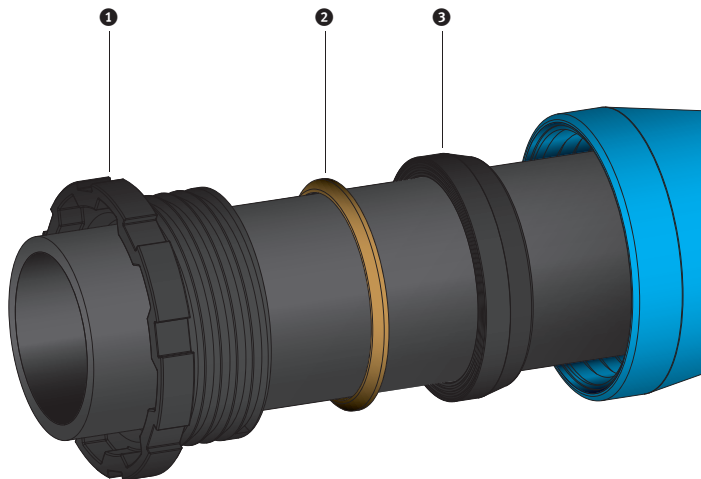

Composants

- 1 Douille filetée (n° 8730)
- 2 Douille conique (n° 8777)
- 3 Bague d'étanchéité (n° 8740)

Sans mise à terre!

