



**Idranti,
cartucce di revisione**

Caratteristiche

- Idrante costituito integralmente in materiali resistenti alla corrosione
- Cono della valvola progressiva, riduce al minimo i colpi di pressione durante l'azionamento.
- Minimo momento torcente all'apertura e alla chiusura
- Battuta definita all'apertura e alla chiusura
- Guarnizione circolare di tenuta mandrino universale montata su materiale inossidabile
- Scarico automatico con protezione della pressione idraulica
- Possibilità di attacco per tubazione di scarico
- Altezza regolabile in continuo nella parte inferiore telescopica oppure lunghezza unitaria; altezza regolabile al montaggio della curva di entrata
- Testa dell'idrante 360° girevole
- Predisposto per l'indicatore di furto d'acqua (n° N913)

Sistema di tenuta radiale

Questo sistema di tenuta radiale è stato ideato da Hawle e viene considerato oggi come standard nella tecnica degli idranti. La compressione d'innesto è predefinita in fabbrica. In questo modo l'anello di tenuta non può essere sovrasollecitato all'apertura e alla chiusura. Le battute robuste definiscono la posizione aperta e chiusa. Ciò garantisce una lunga durata utile della guarnizione della valvola principale. Lo scarico dell'idrante Hawle avviene in automatico ed è dotato di una funzione di protezione della pressione idraulica.

Attenzione

Informazioni dettagliate sui singoli prodotti sono disponibili nel catalogo online all'indirizzo www.hawle.ch oppure possono essere richieste telefonicamente.

Materiali pregiati

La colonna e la parte inferiore dell'idrante Hawle sono realizzate in acciaio cromato V4A inossidabile o in ghisa. La testa dell'H4 e dell'H4-HV è realizzata con una lega di alluminio nobilitata con rivestimento resistente ai raggi UV e girevole a 360°. Il mandrino della valvola principale viene condotto nel cuscinetto del mandrino da un cuscinetto a sfera inossidabile, garantendo così una continua facilità di movimento senza una regolare lubrificazione.

Curve d'ingresso per ogni situazione

In base alle norme di posa gli idranti Hawle vengono realizzati compatibilmente ai materiali delle tubazioni richiesti e sono dotati delle curve d'ingresso richieste. Le parti inferiori Hawle, nella versione telescopica, sono disponibili in quattro diverse lunghezze per le profondità di gelo di 57, 77, 97 e 135 cm. Le curve d'ingresso sono disponibili come standard nelle versioni in ghisa (BLS®, BAIO® o flangia) e plastica. E' possibile ridurre in loco alle dimensioni richieste. Con le varie combinazioni di parti inferiori vengono coperte profondità di scavo di 87 a 219 cm.

Pressione di esercizio max. 16 bar

Autorizzazioni

Gli idranti Hawle sono omologati della SSIGA (la società per il gas, il calore e l'acqua). Il suo impiego è autorizzato anche dalla Federazione svizzera dei pompieri swissfire.

Caratteristiche

- Idrante costituito integralmente di materiali resistenti alla corrosione
- Parte superiore in ghisa, con verniciatura a polvere epossidica Hawle per la protezione dalla corrosione e vernice di protezione resistente agli UV
- Flangia passante compatibile con tutte le parti inferiori degli idranti disponibili in commercio a partire dall'anno di fabbricazione 1935
- Fori asolati nella flangia di raccordo DN 100 per un allineamento ottimale dell'idrante
- Targhetta idrante personalizzabile ad es. con stemma del comune o logo dell'azienda
- Predisposto per l'indicatore di furto d'acqua (n. N913)
- Storz digitale (n. N904) disponibile in opzione con l'idrante
- Anello di base a 2 elementi in plastica rinforzata con fibra di vetro per un montaggio semplice
- Mandrino sostituibile dall'alto, senza smontare l'idrante
- Swiss Made, produzione presso Hawle Sirnach
- Esecuzione in 5 colori standard e in tutte le tonalità RAL, possibile anche in più colori (a richiesta del cliente)
- Asta nivometrica (n. N981) con fascetta di fissaggio disponibile in opzione
- Peso ottimizzato: 29 kg

Materiali pregiati

La parte superiore dell'idrante Hawle H8370 è fabbricata in ghisa sferoidale, con la nota verniciatura a polvere epossidica Hawle e in aggiunta vernice di protezione resistente agli UV. Il mandrino dell'idrante viene inserito nella parte superiore mediante un elemento di raccordo filettato inossidabile, garantendone così la facilità di azionamento senza necessità di una lubrificazione regolare. Inoltre, grazie a questa tecnologia, nell'idrante non vi sono punti di fusione grezzi che potrebbero corrodarsi.

Pressione di esercizio max. 16 bar

Omologazioni

L'idrante Hawle H8370 è omologato dalla SSIGA (la società per il gas, il calore e l'acqua). Il suo impiego è autorizzato anche dalla Federazione svizzera dei pompieri Swissfire.

Montaggio dell'idrante

- Preparare nello scavo il piano d'appoggio per la curva d'ingresso dell'idrante. (Piastra in calcestruzzo, laterizi, cotto, ecc.)
- Collocare la curva d'ingresso dell'idrante sul piano d'appoggio e allinearla in verticale con la parte inferiore dell'idrante.
- La flangia di raccordo tra la parte inferiore e la parte superiore dell'idrante dovrebbe trovarsi 50 cm sopra il livello finito in modo da poter montare la vite con punto di rottura teorico.
- Puntellare bene al suolo la curva d'ingresso dell'idrante.
- Per eventuali operazioni di revisione è necessario montare una saracinesca nella tubazione di alimentazione (attenersi alle norme locali).
- Per evitare lo scalzamento dell'idrante attraverso il foro di svuotamento posizionato nella parte inferiore, si consiglia di prolungare la tubazione di scarico. Altre possibilità per evitare uno scalzamento possono essere montare l'elemento di drenaggio (N906) nel tipo N571 o N100200 oppure realizzare un classico rivestimento in pietrame di drenaggio e tessuto non tessuto.
- Prima di coprire l'idrante proteggere il sistema di drenaggio dallo sporco.

L'interraggio dell'idrante può essere effettuato solo dopo il buon esito della prova di pressione e di funzionamento. Attenersi alle direttive SSIGA secondo W5, (messa in funzione e controllo dell'installazione).

- L'idrante deve essere ben puntellato al suolo al di sotto della flangia di raccordo con le viti con punto di rottura teorico (livello del terreno). Controllare la coppia di chiusura delle viti con punto di rottura teorico (max. 60 Nm).

Allineamento idrante

L'allineamento dell'idrante si può eseguire soltanto quando non è sotto pressione. Pertanto chiudere la valvola dell'idrante oppure la saracinesca nella tubazione di alimentazione. Allineare la parte superiore dell'idrante attraverso i fori asolati della flangia di raccordo.

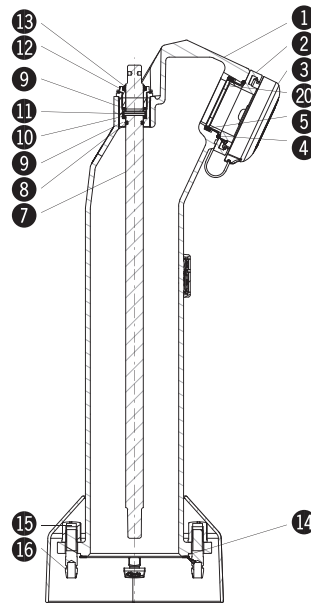
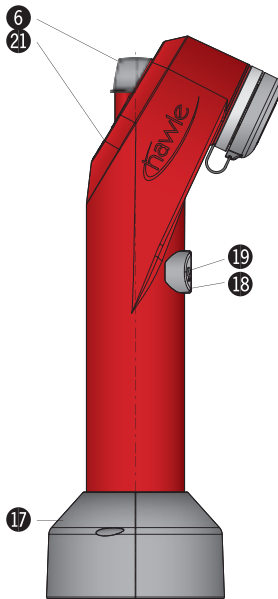

- | | |
|---|---|
| <ol style="list-style-type: none"> 1 Parte superiore idrante (8370 ____) 2 Giunto fisso Storz 75 (N900 837 000) 3 Calotta di chiusura Hawle Storz 75 (N904 837 000)
Calotta di chiusura Hawle D-Storz 75 (N904 837 001) 4 O-Ring ID 78 x 4 per giunto fisso per idranti H4/H4-HV/8370 (0170 080 040) 5 Anello protettivo EPDM per 2 1/2" per H8370 (3528 900 076) 6 Coperchio di protezione PE completo con cavetto INOX (N901 837 000) 7 Mandrino idrante completo H8370 (8370 100 000) 8 O-Ring ID 20 x 3.5 (N900 152 001) 9 Disco di scorrimento per mandrino idrante (8370 500 030) 10 Anello di registro per mandrino idrante (8370 700 050) | <ol style="list-style-type: none"> 11 Bussola di serraggio INOX versione pesante (0003 208 032) 12 Raccordo a vite mandrino (8370 700 060) 13 Raschietto per H8370 (8370 500 000) 14 Guarnizione del tubo montante d 156 / 137 x 2 (N903 900 ____) 15 Dado cieco (N903 100 100) 16 Vite di sospensione con punto di rottura teorico (N903 100 010) 17 Anello di base a 2 elementi (N837 000 000) 18 Targhetta numero (N728 837 ____) 19 Vite a testa cilindrica A2 M6 x 12 (0004 506 012) 20 Diaframma (disponibile in opzione) (8370 715 ____) 21 Targhetta idrante (N730 ____) |
|---|---|

Caratteristiche

- Idrante costituito integralmente di materiali resistenti alla corrosione
- Testa dell'idrante girevole a 360°
- Flangia passante compatibile con tutte le parti inferiori degli idranti disponibili in commercio a partire dall'anno di fabbricazione 1935
- Guarnizione circolare di tenuta mandrino universale montata su materiale inossidabile
- Predisposto per l'indicatore di furto d'acqua (n. N913)
- Anello di fondazione fisso montato sulla parte superiore
- Testa idrante disponibile in 4 colori standard e su richiesta in altri colori RAL
- Asta nivometrica (n. N981) con fascetta di fissaggio disponibile in opzione
- Peso: 29.5 kg

Materiali pregiati

Le parti superiore e inferiore dell'idrante Hawle sono realizzate in acciaio cromato V4A inossidabile. La testa è realizzata con una lega di alluminio nobilitata con rivestimento resistente ai raggi UV e girevole a 360°. Il mandrino dell'idrante viene inserito nella parte superiore mediante un elemento di raccordo filettato inossidabile, garantendone così la facilità di azionamento senza necessità di una lubrificazione regolare. Inoltre, grazie a questa tecnologia, nell'idrante non vi sono punti di colata grezzi che potrebbero corrodersi.

Pressione di esercizio max. 16 bar

Omologazioni

L'idrante Hawle H4-HV è omologato dalla SSIGA (la società per il gas, il calore e l'acqua). Il suo impiego è autorizzato anche dalla Federazione svizzera dei pompieri Swissfire.

Montaggio dell'idrante

- Preparare nello scavo il piano d'appoggio per la curva d'ingresso dell'idrante. (Piastra in calcestruzzo, laterizi, cotto, ecc.)
- Collocare la curva d'ingresso dell'idrante sul piano

d'appoggio e allinearla in verticale con la parte inferiore dell'idrante.

- La flangia di raccordo tra la parte inferiore e la parte superiore dell'idrante dovrebbe trovarsi 50 cm sopra il livello finito in modo da poter montare la vite con punto di rottura teorico.
- Puntellare bene al suolo la curva d'ingresso dell'idrante.
- Per eventuali operazioni di revisione è necessario montare una saracinesca nella tubazione di alimentazione (attenersi alle norme locali).
- Per evitare lo scalzamento dell'idrante attraverso il foro di svuotamento posizionato nella parte inferiore, si consiglia di prolungare la tubazione di scarico. Altre possibilità per evitare uno scalzamento possono essere montare l'elemento di drenaggio (N906) nel tipo N571 o N100200 oppure realizzare un classico rivestimento in pietrame di drenaggio e tessuto non tessuto.
- Prima di coprire l'idrante proteggere il sistema di drenaggio dallo sporco.

L'interraggio dell'idrante può essere effettuato solo dopo il buon esito della prova di pressione e di funzionamento. Attenersi alle direttive SSIGA secondo W5, (messa in funzione e controllo dell'installazione).

- L'idrante deve essere ben puntellato al suolo al di sotto della flangia di raccordo con le viti con punto di rottura teorico (livello del terreno). Controllare la coppia di chiusura delle viti con punto di rottura teorico (max. 60 Nm).

Allineamento della testa idrante

L'allineamento dell'idrante si può eseguire soltanto quando non è sotto pressione. Pertanto chiudere la valvola dell'idrante oppure la saracinesca nella tubazione di alimentazione. – Allentare le viti a esagono incassato sull'anello di serraggio della testa. – Ruotare la testa idrante nella posizione desiderata e allinearla. Stringere nuovamente le viti a esagono incassato (coppia max. 55 Nm).

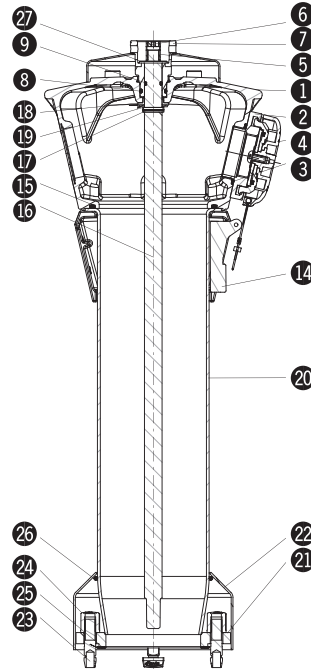
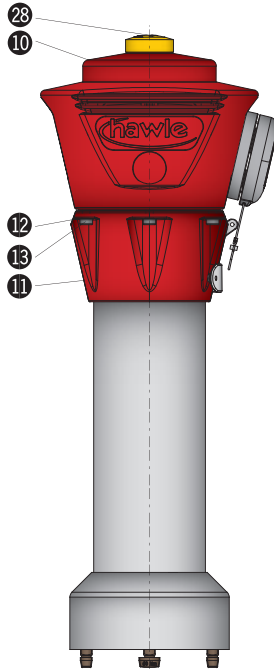

- | | |
|--|--|
| <ul style="list-style-type: none"> 1 Testa idrante senza calotta (N900 800 0___) 2 Giunto fisso Storz Alu 75 senza guarnizione (N900 120 001) 3 O-Ring per giunto fisso (0170 80 040) 4 Calotta di chiusura Hawle Storz 75 con cavo INOX (N904) 5 Azionamento quadrato H4-HV (N900 140 001) 6 6 Spina elastica (N900 143 001) 7 Dispositivo di sicurezza (N950 903 100) 8 O-Ring ID 32 x 4 O-Ring (N900 151 000) 9 O-Ring ID 20 x 3,5 (N900 152 001) 10 Calotta (N900 000 00_) 11 Anello di serraggio per testa idrante (N900 180 00_) 12 Rondella di appoggio per anello di serraggio (N900 181 000) 13 Vite ISK per anello di serraggio (N900 182 000) 14 Targhetta numero idrante alluminio standard ovale 110 x 40 mm (N727 000 000) | <ul style="list-style-type: none"> 15 O-Ring per prolunga mandrino (N900 190 000) 16 Prolunga mandrino H4-HV completa (N900 210 002) 17 Spina elastica d 4 x 20 (N900 143 001) 18 Rondella di scorrimento con colletto (N900 240 000) 19 Rondella M20 (N900 250 001) 20 Colonna (N900 310 001) 21 Flangia per parte superiore idrante H4-HV (N950 903 120) 22 Anello di fondazione per idrante H4-HV (N950 903 110) 23 Vite di sospensione con punto di rottura teorico (N903 100 010) 24 Dado cieco (N903 100 100) 25 Guarnizione del tubo montante d 156 / 137 x 2 (N903 900___) 26 Anello di fondazione supporto O-Ring ID 143 x 7 per parte superiore H4-HV 27 Rondella M20 (N900 250 001) 28 Indicatore di furto d'acqua (N913 000 000) |
|--|--|

Caratteristiche

- Idrante costituito integralmente di materiali resistenti alla corrosione
- Testa dell'idrante girevole a 360°
- Flangia passante quadra adatta solo a parte inferiore idranti Hawle
- Guarnizione circolare di tenuta mandrino universale montata su materiale inossidabile
- Guarnizione circolare tra la parte inferiore e quella superiore
- Predisposto per l'indicatore di furto d'acqua (n. N913)
- Testa idrante disponibile in 4 colori standard e su richiesta in altri colori RAL
- Asta nivometrica (n. N981) con fascetta di fissaggio disponibile in opzione
- Peso: 25 kg

Materiali pregiati

Le parti superiore e inferiore dell'idrante Hawle sono realizzate in acciaio cromato V4A inossidabile. La testa è realizzata con una lega di alluminio nobilitata con rivestimento resistente ai raggi UV e girevole a 360°. Il mandrino dell'idrante viene inserito nella parte superiore mediante un elemento di raccordo filettato inossidabile, garantendone così la facilità di azionamento senza necessità di una lubrificazione regolare. Inoltre, grazie a questa tecnologia, nell'idrante non vi sono punti di colata grezzi che potrebbero corrodarsi.

Pressione di esercizio max. 16 bar

Omologazioni

L'idrante Hawle H4 è omologato dalla SSIGA (la società per il gas, il calore e l'acqua). Il suo impiego è autorizzato anche dalla Federazione svizzera dei pompieri Swissfire.

Montaggio dell'idrante

- Preparare nello scavo il piano d'appoggio per la curva d'ingresso dell'idrante. (Piastra in calcestruzzo, laterizi, cotto, ecc.)
- Collocare la curva d'ingresso dell'idrante sul piano d'appoggio e allinearla in verticale con la parte inferiore dell'idrante.

- La flangia di raccordo tra la parte inferiore e la parte superiore dell'idrante dovrebbe trovarsi 50 cm sopra il livello finito in modo da poter montare correttamente la vite con punto di rottura teorico.
- Puntellare bene al suolo la curva d'ingresso dell'idrante.
- Per eventuali operazioni di revisione è necessario montare una saracinesca nella tubazione di alimentazione (attenersi alle norme locali). – Per evitare lo scalzamento dell'idrante attraverso il foro di svuotamento posizionato nella parte inferiore, si consiglia di prolungare la tubazione di scarico con. Altre possibilità per evitare uno scalzamento possono essere montare l'elemento di drenaggio (N906) nel tipo N571 o N100200 oppure realizzare un classico rivestimento in pietrame di drenaggio e tessuto non tessuto.
- Prima di coprire l'idrante proteggere il sistema di drenaggio dallo sporco.

L'interraggio dell'idrante può essere effettuato solo dopo il buon esito della prova di pressione e di funzionamento. Attenersi alle direttive SSIGA secondo W5, (messa in funzione e controllo dell'installazione).

- L'idrante deve essere ben puntellato al suolo al di sotto della flangia di raccordo con le viti con punto di rottura teorico (livello del terreno). Controllare la coppia di chiusura delle viti con punto di rottura teorico (max. 60 Nm).

Allineamento della testa idrante

L'allineamento dell'idrante si può eseguire soltanto quando non è sotto pressione. Pertanto chiudere la valvola dell'idrante oppure la saracinesca nella tubazione di alimentazione. – Allentare le viti a esagono incassato sull'anello di serraggio della testa. – Ruotare la testa idrante nella posizione desiderata e allinearla. Stringere nuovamente le viti a esagono incassato (coppia max. 55 Nm).

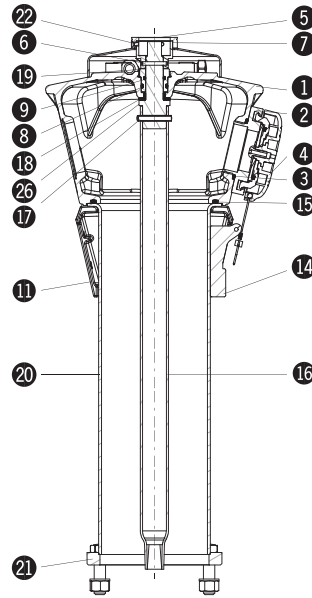
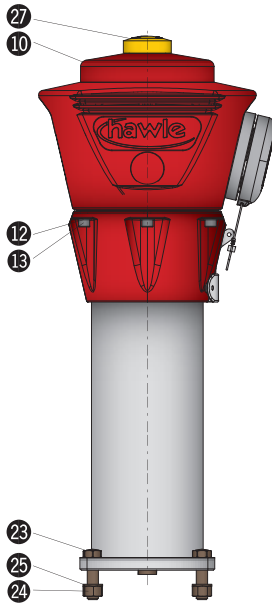

- | | | | |
|----|--|----|---|
| 1 | Testa idrante (N900 800 ____) | 5 | Anello di sicurezza per dispositivo di sicurezza (N900 141 000) |
| 2 | Giunto fisso ottone Storz 75 con guarnizione (N900 120 000) | 6 | Bussola di serraggio per dispositivo di sicurezza (N900 143 000) |
| 3 | O-Ring ID 78 x 4 per giunto fisso (0170 080 040) | 7 | Dispositivo di sicurezza (N900 140 000) |
| 4 | Calotta di chiusura Storz 75 con cavo INOX (N904 000 010) | 8 | O-Ring ID 32 x 4 (N900 151 000) |
| 5 | Anello di sicurezza per dispositivo di sicurezza (N900 141 000) | 9 | O-Ring ID 25 x 3.5 (N900 152 000) |
| 6 | Bussola di serraggio per dispositivo di sicurezza (N900 143 000) | 10 | Calotta (N900 000 00_) |
| 7 | Dispositivo di sicurezza (N900 140 000) | 11 | Anello di serraggio per testa idrante (N900 180 00_) |
| 8 | O-Ring ID 32 x 4 (N900 151 000) | 12 | Rondella di appoggio per anello di serraggio (N900 181 000) |
| 9 | O-Ring ID 25 x 3.5 (N900 152 000) | 13 | Vite ISK per anello di serraggio (N900 182 000) |
| 10 | Calotta (N900 000 00_) | 14 | Targhetta numero idrante alluminio standard |
| 11 | Anello di serraggio per testa idrante (N900 180 00_) | 15 | O-Ring per colonna (N900 190 000) |
| 12 | Rondella di appoggio per anello di serraggio (N900 181 000) | 16 | Tubo di comando per parte superiore H4 (N900 210 000) |
| 13 | Vite ISK per anello di serraggio (N900 182 000) | 17 | Spina elastica d 8 x 50 (N900 211 000) |
| 14 | Targhetta numero idrante alluminio standard | 18 | Rondella di scorrimento con colletto (N900 240 000) |
| | | 19 | Supporto per O-ring ottone (N900 150 000) |
| | | 20 | Colonna per parte superiore H4 (N900 310 000) |
| | | 21 | Flangia superiore per punto di rottura teorico (N900 312 000) |
| | | 22 | Vite a testa svasata piana per dispositivo di sicurezza H4 (N900 142 000) |
| | | 23 | Vite SK con punto di rottura teorico (N900 570 000) |
| | | 24 | Dado SK per vite SK (N900 573 000) |
| | | 25 | Rondella di appoggio per vite SK (N900 572 000) |
| | | 26 | Tappo per parte superiore H4 (N900 220 000) |
| | | 27 | Indicatore di furto d'acqua (N913 000 000) |

Caratteristiche

- Completamente in materiali resistenti alla corrosione
- Valvola principale a tenuta radiale con sede a tenuta INOX
- Altezza regolabile in continuo, senza scavo fino a 400 mm
- L'altezza regolabile in continuo può essere effettuata sotto pressione senza bisogno di scavo
- Conico della valvola progressivo, azionandolo riduce i colpi d'ariete
- Minima coppia di serraggio all'apertura e alla chiusura
- Battuta definita all'apertura e alla chiusura
- Scarico automatico con protezione della pressione dell'acqua
- Tecnologia dell'elemento di raccordo filettato INOX = integrale protezione dalla corrosione
- Possibilità di attacco per tubazione di scarico (tubo flessibile interno 13 mm)
- Certificazione SSIGA
- Swiss Made, produzione presso Hawle Sirnach
- Flangia di raccordo utilizzabile per tutte le parti superiori degli idranti comunemente in commercio in Svizzera
- Peso complessivo: 70 kg

Sistema di tenuta radiale

Questo sistema di tenuta radiale è stato ideato da Hawle e viene considerato oggi come standard nella tecnica degli idranti. La compressione d'innesto è predefinita in fabbrica. In questo modo l'anello di tenuta non può essere sovrasollecitato all'apertura e alla chiusura. Le battute robuste definiscono la posizione aperta e chiusa. Ciò garantisce una lunga durata utile della guarnizione della valvola principale. Lo svuotamento dell'idrante Hawle avviene in automatico ed è dotato di una funzione di protezione della pressione dell'acqua.

Curve d'ingresso per ogni situazione

In base alle norme di posa, gli idranti Hawle vengono realizzati compatibilmente ai materiali delle tubazioni richiesti e sono dotati delle curve d'ingresso richieste. La parte inferiore telescopica Hawle può essere regolata in continuo di 400 mm sotto pressione e senza correggere lo scavo. Le curve d'ingresso sono disponibili come standard nelle versioni in ghisa (BLS[®], BAIO[®] o flangia) e plastica PE. E' possibile ridurre in loco alle dimensioni richieste. Con le varie combinazioni di parti inferiori con curve d'ingresso vengono coperte profondità di scavo di 115 a 212 cm.

**Parte inferiore idrante telescopica N580
con flangia circolare sopra e sotto
Struttura**

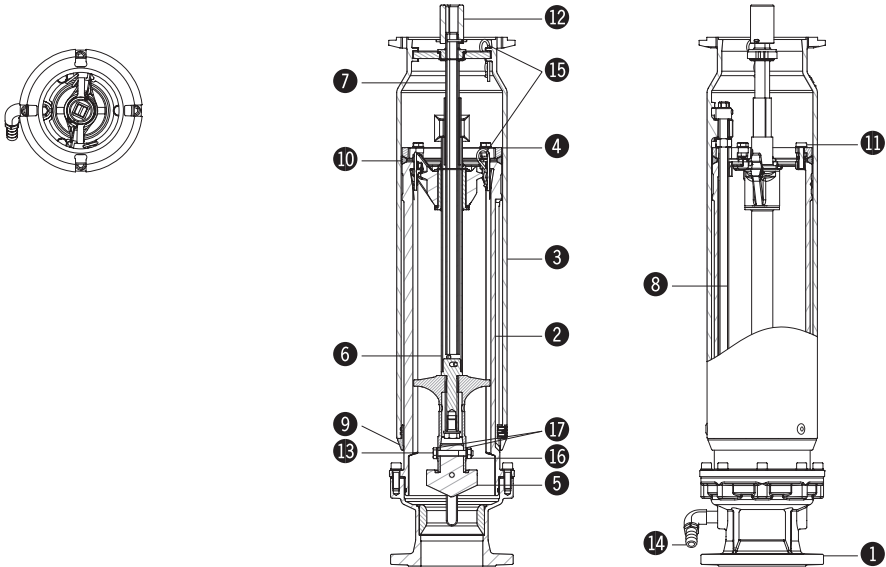

- | | | | |
|---|--|----|---|
| 1 | Base inclusi sede ed elemento di raccordo filettato INOX | 10 | Guarnizione trapezoidale (N580 000 012) |
| 2 | Colonna | 11 | Viti a testa esagonale M10 x 40 (N580 000 018) |
| 3 | Tubo inguainato | 12 | Cappello (N883 000 005) |
| 4 | Anello di serraggio | 13 | Viti a testa esagonale M10 x 65 con albero (0006 510 065) |
| 5 | Conico della valvola progressivo (N900 720 001) | 14 | Passante per tubo AG 1/2" x 13 mm (N580 000 022) |
| 6 | Stelo della valvola inferiore completo (N581 000 000) | 15 | Spina di fermo per idrante (N900 521 000) |
| 7 | Stelo della valvola superiore completo (N581 000 001) | 16 | Rondella M10 (0007 910 000) |
| 8 | Regolazione altezza mandrino SW17 | 17 | Rondella di appoggio M10 (0008 210 000) |
| 9 | Anello protettivo e anello guida (N580 000 014) | | |

Caratteristiche

- Completamente in materiali resistenti alla corrosione
- Cono della valvola progressivo, azionandolo riduce i colpi d'ariete
- Momento torcente minimo all'apertura e alla chiusura
- Battuta definita all'apertura e alla chiusura
- Guarnizione circolare di tenuta mandrino universale montata su materiale inossidabile
- Scarico automatico con protezione della pressione dell'acqua
- Possibilità di attacco per tubazione di scarico (tubo in PE ø 32 mm)
- In tre lunghezze unitarie; altezza regolabile al montaggio della curva d'ingresso
- Flangia di raccordo per tutte le parti superiori degli idranti comuni utilizzabili in Svizzera
- Elemento di drenaggio compatibile (n. N906) disponibile in opzione
- Peso complessivo: 34.6 kg

Sistema di tenuta radiale

Questo sistema di tenuta radiale è stato ideato da Hawle e viene considerato oggi come standard nella tecnica degli idranti. La compressione d'innesto è predefinita in fabbrica. In questo modo l'anello di tenuta non può essere sovrasollecitato all'apertura e alla chiusura. Le battute robuste definiscono la posizione aperta e chiusa. Ciò garantisce una lunga durata utile della guarnizione della valvola principale. Lo scarico dell'idrante Hawle avviene in automatico ed è dotato di una funzione di protezione della pressione dell'acqua.

Curve d'ingresso per ogni situazione

In base alle norme di posa gli idranti Hawle vengono realizzati compatibilmente ai materiali delle tubazioni richiesti e sono dotati delle curve d'ingresso richieste. Le parti inferiori Hawle sono disponibili nelle quattro diverse lunghezze per le profondità di gelo di 57, 77, 97 e 135 cm. Le curve d'ingresso sono disponibili come standard nelle versioni in ghisa (BLS®, BAI0® o flangia) e plastica PE. E' possibile ridurre in loco alle dimensioni richieste. Con le varie combinazioni di parti inferiori vengono coperte profondità di scavo di 87 a 219 cm.

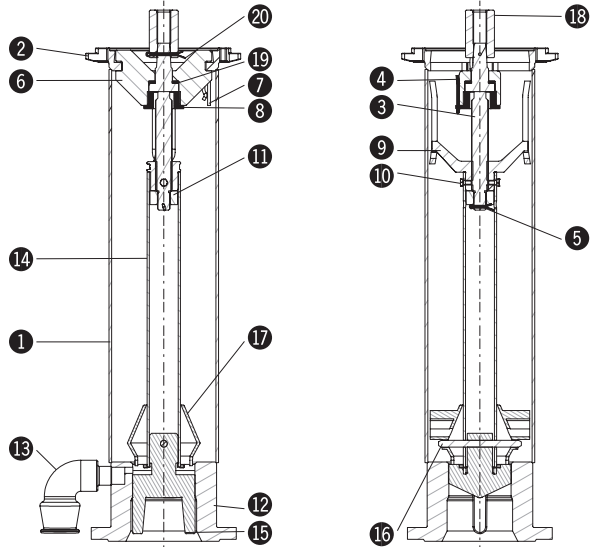
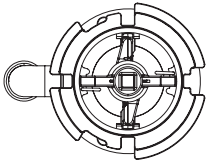

- | | | | |
|----|--|----|---|
| 1 | Colonna (N900) | 11 | Dado di battuta (N880 900 100) |
| 2 | Flangia combinata per parte superiore idranti (N570 900 020) | 12 | Basamento idrante DN 100 INOX |
| 3 | Mandrino idrante a rottura prestabilita (N880 900 076) | 13 | Angolo ISO 90° IG ¾" – 32 mm (N900 612 000) |
| 4 | Copiglia per madre vite mandrino (N900 511 001) | 14 | Tube de manœuvre (N900 710 ____) |
| 5 | Copiglia per dado di battuta (0010 204 032) | 15 | Cône de vanne progressif (N900 720 001) |
| 6 | Porta-mandrino (N900 520 003) | 16 | Goupille de sécurité (N900 730 000) |
| 7 | Spina di fermo per idrante (N900 521 000) | 17 | Indicateur de débit (N900 740 003) |
| 8 | Vite di sicurezza (N880 900 085) | 18 | Manchon d'accouplement (N883 000 003) |
| 9 | Madre vite mandrino (N880 900 096) | 19 | Disque de glissement (N880 900 080) |
| 10 | Vite a testa esagonale (0006 408 010) | 20 | Cannelure (N900 511 002) |

Caratteristiche

- Completamente in materiali resistenti alla corrosione
- Cono della valvola progressivo, azionandolo riduce i colpi d'ariete
- Momento torcente minimo all'apertura e alla chiusura
- Battuta definita all'apertura e alla chiusura
- Guarnizione circolare di tenuta mandrino universale montata su materiale inossidabile
- Scarico automatico con protezione della pressione dell'acqua
- Possibilità di attacco per tubazione di scarico (tubo in PE \varnothing 32 mm)
- In tre lunghezze unitarie; altezza regolabile al montaggio della curva d'ingresso
- Guarnizione circolare tra la parte inferiore e quella superiore
- Elemento di drenaggio compatibile (n. N906) disponibile in opzione
- Peso complessivo: 34 kg

Sistema di tenuta radiale

Questo sistema di tenuta radiale è stato ideato da Hawle e viene considerato oggi come standard nella tecnica degli idranti. La compressione d'innesto è predefinita in fabbrica. In questo modo l'anello di tenuta non può essere sovrasollecitato all'apertura e alla chiusura. Le battute robuste definiscono la posizione aperta e chiusa. Ciò garantisce una lunga durata utile della guarnizione della valvola principale. Lo scarico dell'idrante Hawle avviene in automatico ed è dotato di una funzione di protezione della pressione dell'acqua.

Curve d'ingresso per ogni situazione

In base alle norme di posa gli idranti Hawle vengono realizzati compatibilmente ai materiali delle tubazioni richiesti e sono dotati delle curve d'ingresso richieste. Le parti inferiori Hawle sono disponibili nelle quattro diverse lunghezze per le profondità di gelo di 57, 77, 97 e 135 cm. Le curve d'ingresso sono disponibili come standard nelle versioni in ghisa (BLS[®], BAIO[®] o flangia) e plastica PE. E' possibile ridurre in loco alle dimensioni richieste. Con le varie combinazioni di parti inferiori vengono coperte profondità di scavo di 87 a 219 cm.

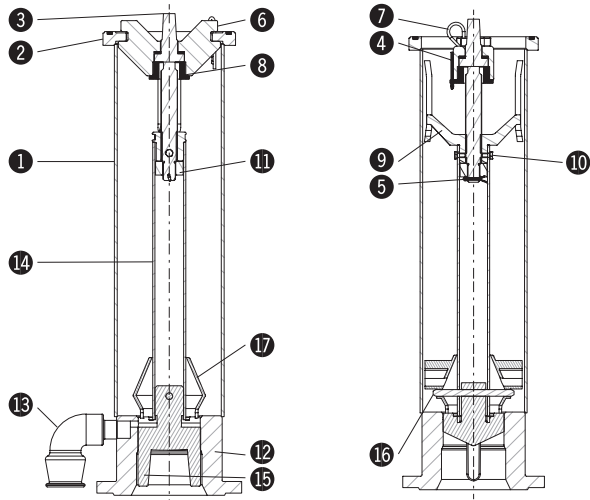
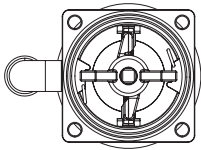

- | | | | |
|---|--|----|---|
| 1 | Colonna (N900 410 000) | 10 | Vite di sicurezza (N880 900 085) |
| 2 | Flangia per parte superiore H4 (N900 411 000) | 11 | Dado di battuta (N880 900 100) |
| 3 | Mandrino idrante a rottura prestabilita (N880 900 075) | 12 | Basamento idrante DN 100 INOX |
| 4 | Copiglia per madrevite mandrino (N900 511 000) | 13 | Angolo ISO 90° IG ¾" – 32 mm (N900 612 000) |
| 5 | Copiglia per dado di battuta (0010 204 032) | 14 | Tubo di comando H4 (N900 710 000) |
| 6 | Porta-mandrino H4 (N900 520 000) | 15 | Cono della valvola (N900 720 001) |
| 7 | Spina di fermo per idrante (N900 521 000) | 16 | Spina di sicurezza (N900 730 000) |
| 8 | Vite di sicurezza (N880 900 085) | 17 | Guida del flusso (N900 740 002) |
| 9 | Madrevite mandrino H4 (N880 900 095) | | |

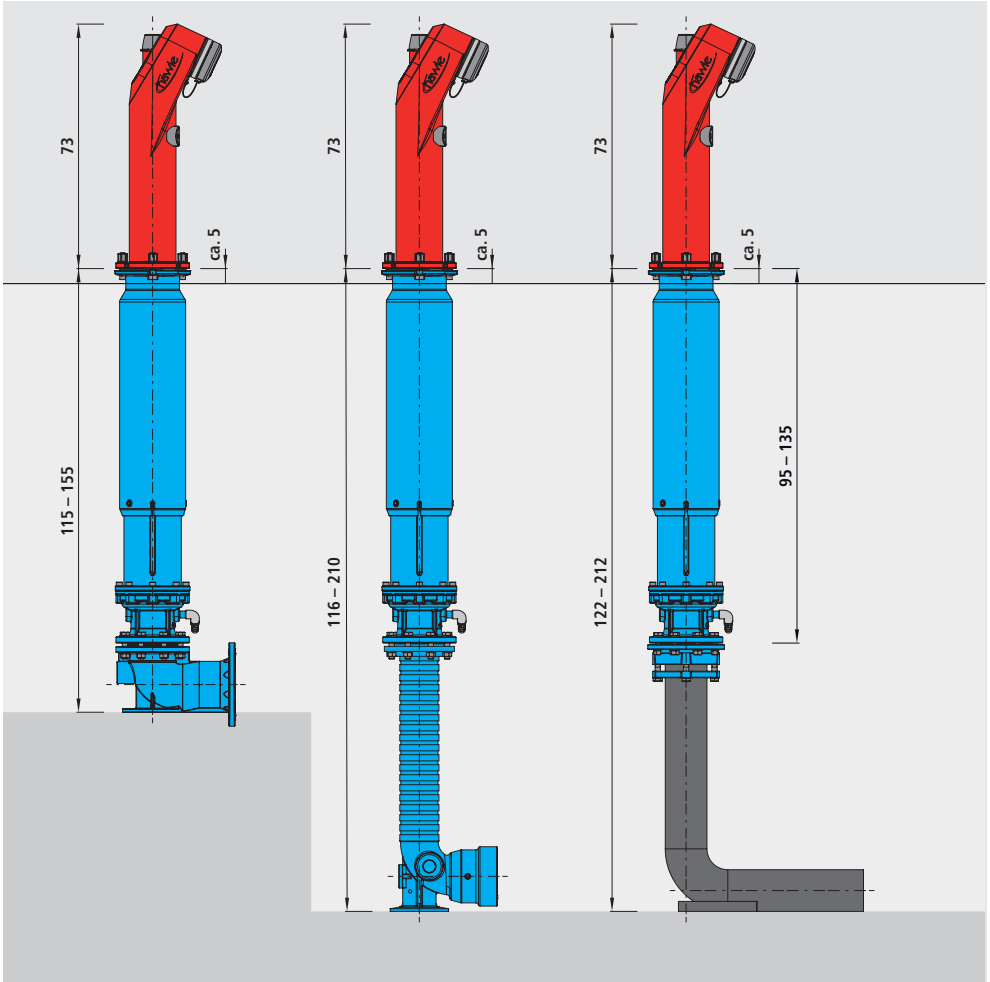

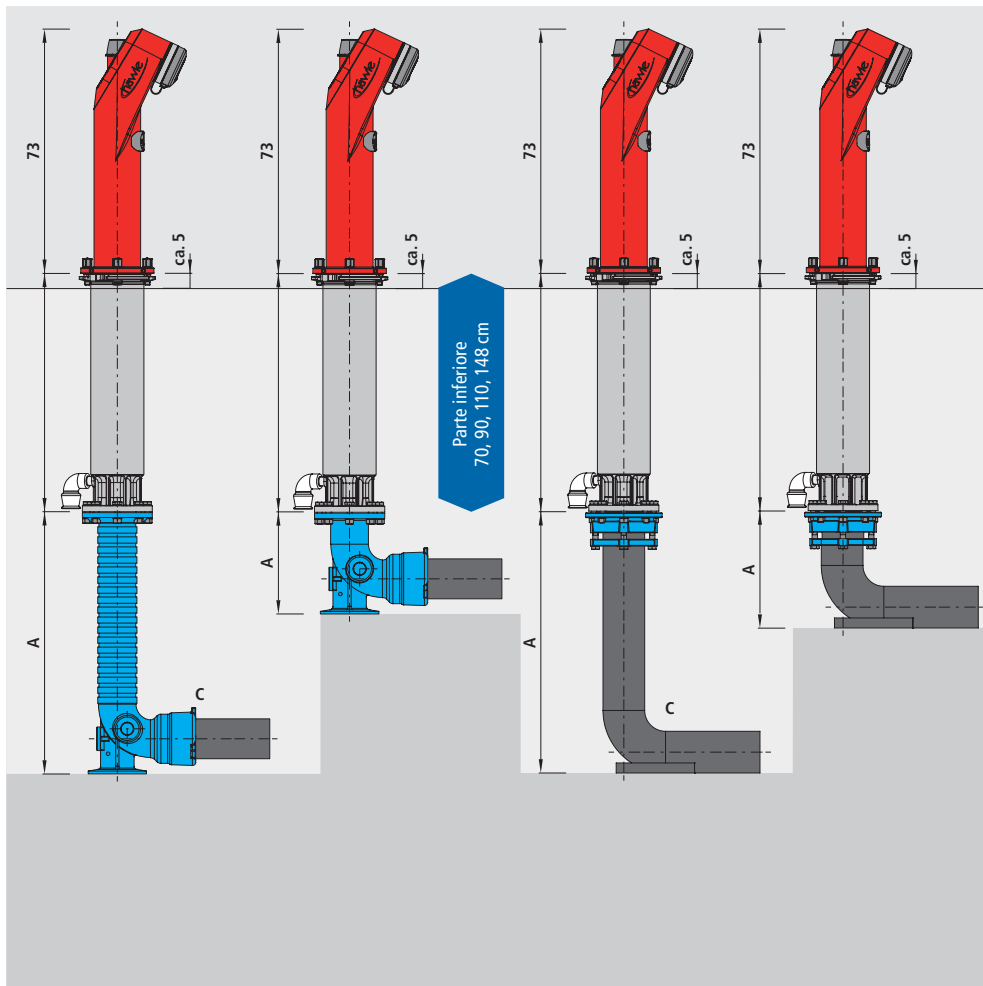

Curva d'ingresso ghisa

Profondità di scavo da 87 a 141 cm;
 parte inferiore 70
 Profondità di scavo da 107 a 161 cm;
 parte inferiore 90
 Profondità di scavo da 127 a 181 cm;
 parte inferiore 110
 Profondità di scavo da 165 a 219 cm;
 parte inferiore 148
 A: accorciabile da 26.5 a 80.5 cm
 C: manicotto BAIO® o BLS® DN 100 o DN 125

Curva d'ingresso PE

Profondità di scavo da 97 a 141 cm;
 parte inferiore 70
 Profondità di scavo da 107 a 161 cm;
 parte inferiore 90
 Profondità di scavo da 137 a 181 cm;
 parte inferiore 110
 Profondità di scavo da 175 a 219 cm;
 parte inferiore 148
 A: accorciabile da 31 a 83 cm (PE 125)
 A: accorciabile da 39 a 83 cm (PE 160)
 C: PE, S-5, SDR 11, PN 16 d = 125 oppure 160 mm

Il nuovo D-Storz – con componenti digitali – sviluppato da Hawle Armaturen AG connette la vostra rete di tubazioni con il vostro smartphone, computer o tablet. D-Storz di Hawle è dotato di un sensore elettronico che riconosce automaticamente i prelievi di acqua non autorizzati così come il travolgimento di un idrante. In uno di questi casi le persone addette ricevono immediatamente un messaggio di allarme con l'indicazione del luogo preciso su una mappa di Google Maps.

La trasmissione dei dati avviene tramite la rete LPN (Low Power Network) LoRa, molto efficiente dal punto di vista energetico nel generare il segnale. Poiché Hawle Armaturen AG si assume i costi della connessione, non vi sono altri costi a vostro carico. Attraverso il nuovo programma gratuito sulla piattaforma idranti di Hawle gestite tutti i vostri idranti e avete una panoramica generale su cosa succede nella vostra rete in qualsiasi momento. Le informazioni possono essere inviate a una o più persone scelte da voi (gestione utenti).

Inoltre, i coperchi D-Storz possono essere disattivati, ad es. per esercitazioni dei pompieri, cantieri, lavori di revisione oppure quando devono essere installate delle tubazioni provvisorie. La procedura di inserimento nella vostra rete è molto semplice.

Inserite il numero dell'idrante, il luogo e il numero di serie del coperchio Storz nella banca dati, montate il coperchio nella posizione definitiva e attivate il coperchio con il magnete (logo Hawle). Dopo aver eseguito l'attivazione con successo riceverete immediatamente un messaggio che il coperchio ora è «attivo». D'ora in poi non avrete più cattive sorprese quando eseguite controlli sugli idranti o esercitazioni, perché in caso di necessità potete reagire immediatamente.

Caratteristiche

- Il coperchio è dotato di un sensore elettronico che riconosce i prelievi di acqua non autorizzati così come il travolgimento di un idrante e genera subito un messaggio di allarme sul vostro smartphone, computer o tablet.
 - La trasmissione dei dati avviene tramite la rete LPN (Low Power Network) LoRa
 - Attraverso il nuovo programma gratuito sull'app o sulla piattaforma web di Hawle gestite tutti i vostri idranti
 - Inoltre, i coperchi D-Storz possono essere disattivati, ad es. per esercitazioni dei pompieri, cantieri, lavori di revisione oppure quando devono essere installate delle tubazioni provvisorie
- Le informazioni del D-Storz possono essere inviate a una o più persone scelte da voi (gestione utenti)

