



HAWIDO - VANNES DE RÉGULATION

Mode d'emploi pour

**indicateur de position analogique
Type 1960/61**



Conserver ce mode d'emploi à proximité de la vanne !

Exemple de plaquette signalétique

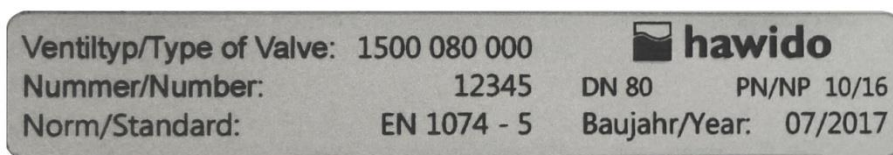

Après la mise en service, enregistrer les données suivantes et utiliser ces informations supplémentaires relatives aux conditions de pression et de débit de la vanne lors de toute consultation avec le fabricant ou le fournisseur, ou en cas de question :

Numéro de série : DN : PN :

Année de construction :

TABLES DES MATIÈRES

A. FONCTION	2
1. MODE DE TRAVAIL	2
2. CONSIGNES DE SÉCURITÉ D'ORDRE GÉNÉRAL	2
B. MISE EN SERVICE	3
1. PLAN DE FONCTIONNEMENT (1960/61)	3
2. PRÉPARATION ET MISE EN SERVICE DE LA VANNE	3
C. CAPTEUR	4
1. CAPTEUR 4 – 20MA (ART. N° 1960)	4
2. RÉGLAGE DE LA LIMITATION D'OUVERTURE (EN OPTION):	5
3. RÉGLAGE DU CAPTEUR	6
4. QUE FAIRE EN CAS DE DYSFONCTIONNEMENTS ?	7
D. MAINTENANCE ET PIÈCES DE RECHANGE	8
1. ENTRETIEN	8
2. PIÈCES DE RECHANGE	8
2.1 INDICATEUR DE POSITION ANALOGIQUE (DESSIN)	8
2.2 INDICATEUR DE POSITION ANALOGIQUE (LISTE DES PIÈCES)	9
E. HAWLE EN EUROPE	11

A. Fonction

1. Mode de travail

Consulter à ce sujet le dessin sur la page suivante.

Par le capteur (11), des signaux électriques signalent la position précise (position analogique) de la tige de vanne (ouverture de vanne). Le capteur est apte à l'apprentissage.

Caractéristiques techniques :

Fluide :	Eau potable et industrielle
Niveaux de pression:	Domaine d'application PN25
Matériau :	INOX
Température ambiante autorisée	2 – 40°C

2. Consignes de sécurité d'ordre général

Avant la mise en service, les instructions relatives à la vanne de régulation doivent être lues avec soin et elles doivent être comprises. Tout type d'installation, toute mise en service, exploitation, commande et maintenance non adéquate peut entraîner des blessures corporelles et des dommages matériels.

L'indicateur de position analogique est exclusivement destiné à être utilisé sur les vannes de régulation HAWIDO. Avant de brancher le capteur, le système doit être mis hors tension!

Les travaux sur les équipements électriques (par exemple, lors du montage d'indicateurs électriques de position, électrovannes, etc.) ne doivent être effectués que par du personnel qualifié et autorisé.

Par principe, le planificateur, le fabricant ou l'exploitant sont responsables de la disposition, de la position de montage, de l'installation et de la mise en service des robinetteries de la tuyauterie. Les erreurs de planification ou d'installation peuvent nuire au bon fonctionnement en toute sécurité de la vanne de régulation et présentent un risque potentiel important. En cas de doute, une consultation avec nos services est conseillée.

B. Mise en service

1. Plan de fonctionnement (1960/61)

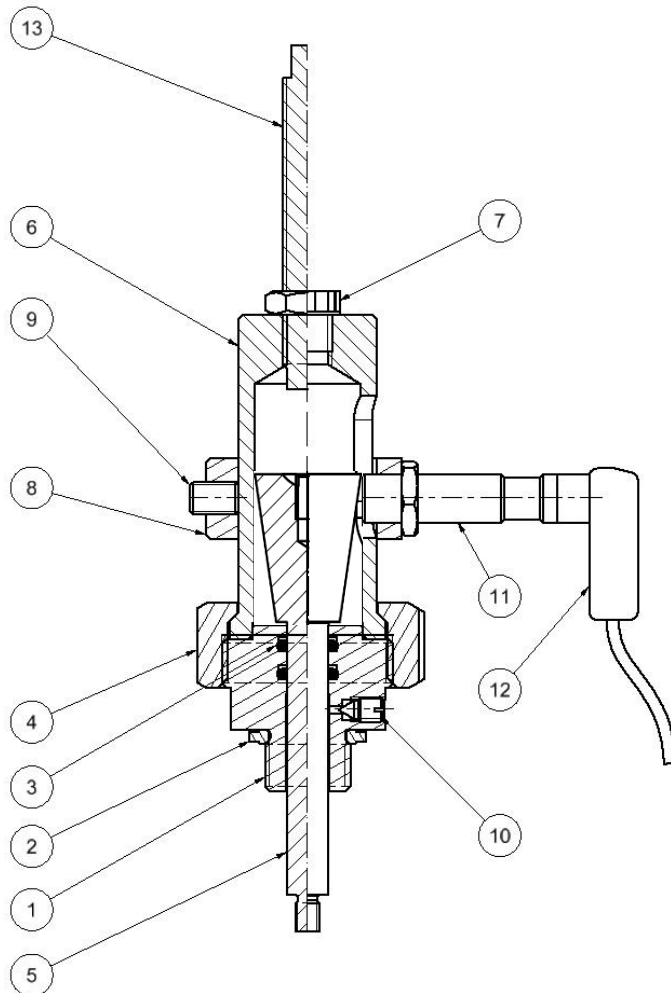

Constituants principaux

- 1 Guidage
- 4 Écrou à chapeau
- 5 Tige de signalisation complète
- 6 Corps
- 8 Bague de réglage
- 9 Tige filetée
- 10 Vis de purge
- 11 Capteur 4 – 20mA : N° d'art. : 1961 903
Capteur 0 – 10V : N° d'art. : 1961 903
- 12 Connecteur de câble coudé, 5 m câble
- 13 Limitation d'ouverture DN1½" jusqu'à
DN200 (en option)

2. Préparation et mise en service de la vanne

L'indicateur de position analogique est pré-monté en usine sur la vanne. La vanne de régulation est installée selon les règles de l'art.. Les connexions électriques sont créés et connectés.

Si l'indicateur de position est monté ultérieurement, prière de prendre contact avec le fabricant.

Effectuer la mise en service de la vanne selon les instructions ajoutées séparément. **Attention** : La purge de la vanne s'effectue en desserrant légèrement la tige filetée (10). Serrer la tige filetée (10) à nouveau après la purge.

C. Capteur

1. Capteur 4 – 20mA (Art. n° 1960)

Caractéristiques techniques :

Distance de mesure	0 – 6 mm
Sensibilité	2.67 mA/mm
Plage de la tension de régime	8 ... 36 VDC
Absorption de courant max.	15 mA
Commutation de départ	Sortie de courant
Signal de départ	4 ... 20 mA
Matériau du corps	Laiton nickelé
Température de travail	-25° ... 75°C
Type de protection	IP 67
Couple de serrage max.	15 Nm

Écran des connexions :

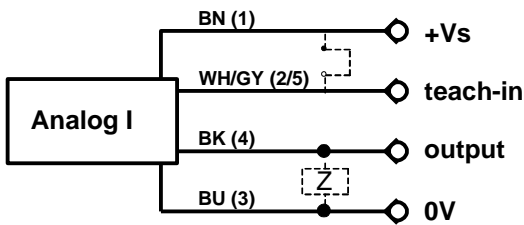

BN = brown / Braun
BK = black / Schwarz
WH = white / Weiss
BU = blue / Blau
GY = grey / Grau

Affectation des fiches :

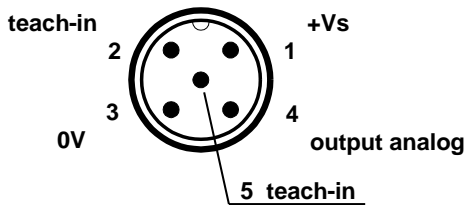

Dimensions (masse en mm) :

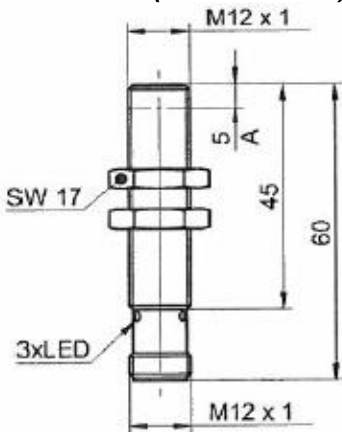

3. Réglage du capteur

La vanne est déjà mise en service

Réglage de la distance de commutation :

- Fermer hydrauliquement la vanne en fonction de l'instruction annexée. Desserrer légèrement la tige filetée (9) au niveau de la bague de réglage (8) et déplacer la bague de réglage avec le capteur, jusqu'à ce que le capteur soit aligné avec le bord supérieur de la tige de signalisation (voir dessin page 3).
- Serrer la tige filetée (9).
- Desserrer légèrement le contre-écrou au niveau du capteur et tourner le capteur prudemment vers le cône, jusqu'à la butée.
- Dévissez le capteur d'env. ¼ de tour. La distance de mesure est maintenant d'env. 0,2 mm. Serrer le contre-écrou.

Il y a trois degrés d'apprentissage: Ces degrés sont accessibles au moyen de la durée de contact du câble d'apprentissage Vs+ :

- Un point d'apprentissage, maintenir le câble d'apprentissage pour 2s au Vs+, la LED clignote avec 1 Hz
- Deux points d'apprentissage, maintenir le câble d'apprentissage pour 4s au Vs+, la LED clignote avec 2 Hz
- Remise à zéro des réglages par défaut, maintenir le câble d'apprentissage pour 6s au Vs+, la LED clignote avec 4 Hz

L'apprentissage deux points est décrit dans ce qui suit:

Réglage du point de mesure, vanne fermée :

- La distance de commutation est réglée selon le point figurant ci-dessus.
- Maintenir le câble d'apprentissage (WY ou GR) au Vs+. La LED clignote d'abord avec 1 Hz. Pour le point „Apprentissage un point“. Continuer de maintenir le câble au Vs+ (env. 4 s) jusqu'à ce que la LED clignote avec env. 2 Hz (apprentissage deux points). Ôter le câble d'apprentissage.
- Tenir le câble d'apprentissage brièvement au Vs+ (> 0.2s)
- Déplacer la vanne vers le levage d'ouverture max. souhaité
- Tenir le câble d'apprentissage brièvement au Vs+ (> 0.2s)
- La LED jaune s'allume brièvement
- La programmation est terminée

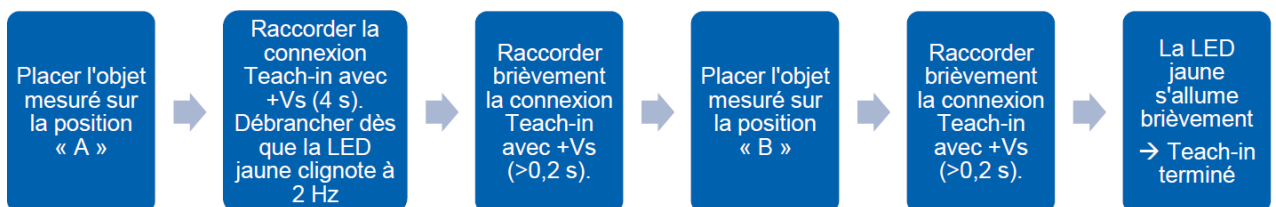
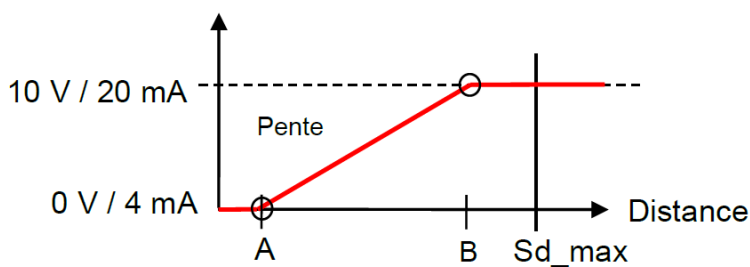

Attention: la programmation pour la course/levage max. doit avoir lieu dans une minute. Sinon le capteur se repositionne dans le mode programmé en dernier lieu.

D. Maintenance et pièces de rechange

1. Entretien

L'indicateur de position analogique ne nécessite aucune maintenance particulière. Lors d'une révision de la vanne (tous les cinq ans), les joints toriques et la bague d'étanchéité composite sont à remplacer selon la liste des pièces de rechange.

2. Pièces de rechange

Les numéros des articles se trouvent dans la liste des pièces de rechange. Prière de toujours indiquer le numéro de série et l'année de construction de la vanne lors d'une commande!

2.1 Indicateur de position analogique (dessin)

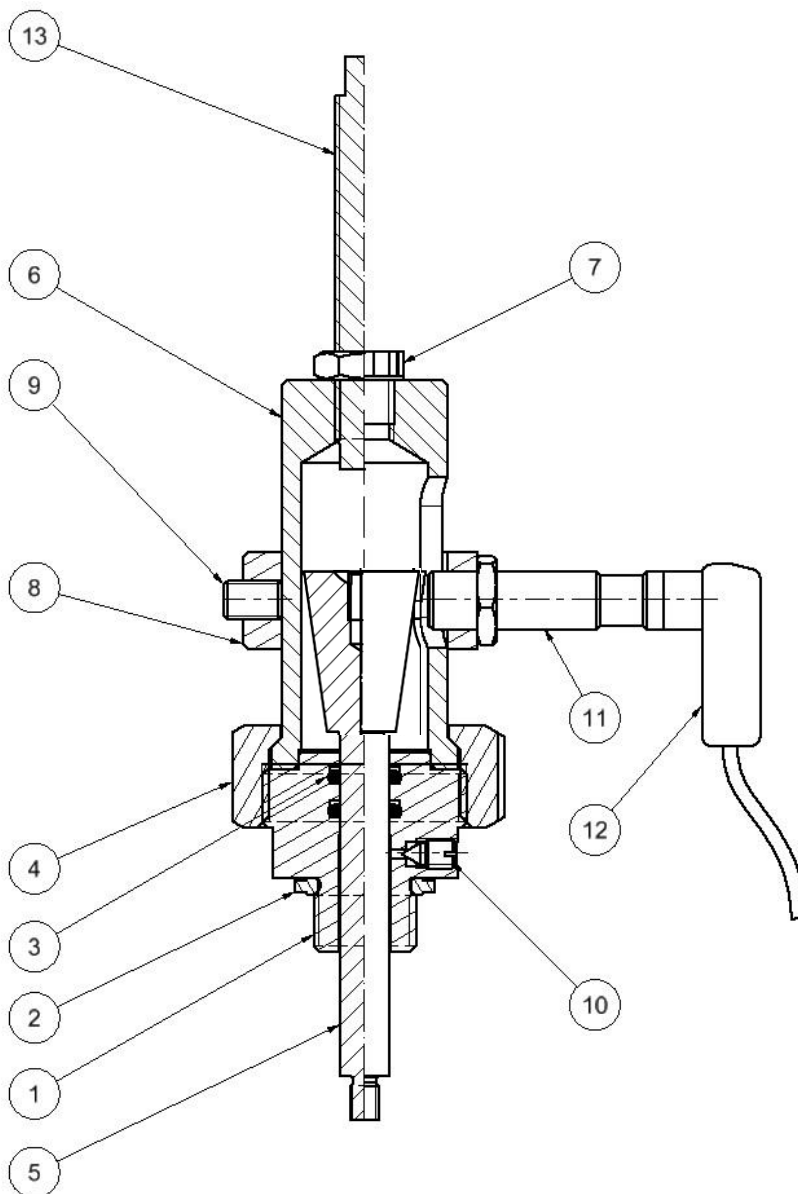

21.01.2016/mra

2.2 Indicateur de position analogique (liste des pièces)

Pos.	Description	Matériau	Numéros d'articles			
			DN1 ½" ...DN50	DN65 ...100	DN125...200	
1	Guidage	Bronze	1999 800 100	1999 800 100	1999 800 200	
2*	Bague d'étanchéité composite	INOX /NBR	0130 016 000	0130 016 000	0130 025 000	
3*	Joint torique	EPDM	0170 009 926	0170 009 926	0170 013 926	
4	Écrou à chapeau	INOX	1999 802 000	1999 802 000	1999 802 000	
5	Tige de signalisation complète	INOX	1961 901 051	1961 901 101	1961 901 201	
6	Corps	INOX	1961 902 101	1961 902 101	1961 902 201	
7	Bouchon à visser	Matière plastique	0514 012 000	0514 012 000	0514 016 000	
8	Bague de réglage	INOX	1961 900 000	1961 900 000	1961 900 000	
9	Tige filetée	INOX	0002 208 012	0002 208 012	0002 208 012	
10	Tige filetée	INOX	1999 804 000	1999 804 000	1999 804 000	
11	Capteur 4 – 10V	--	1961 903 011	1961 903 011	1961 903 011	
	Capteur 0 – 10V		1961 903 021	1961 903 021	1961 903 021	
12	Câble (vers capteur)	--	1961 903 001	1961 903 001	1961 903 001	
13	Limiteur d'ouverture (en option)	INOX	1999 806 100	1999 806 100	1999 806 200	
	Indicateur de position analogique complet 4-20mA		1960 000 001	1960 000 002	1960 000 003	
	Indicateur de position analogique complet 0-10V		1961 000 001	1961 000 002	1961 000 003	
	* à remplacer lors d'une révision					

Pos.	Description	Matériau	Numéros d'articles	
			DN250	DN300
1	Guidage	Bronze	1999 800 300	1999 800 300
2*	Bague d'étanchéité composite	Acier/NBR	0130 032 000	0130 032 000
3*	Joint torique	EPDM	0170 013 926	0170 013 926
4	Écrou à chapeau	INOX	1999 802 000	1999 802 000
5	Tige de signalisation complète	INOX	1961 901 251	1961 901 301
6	Corps	INOX	1961 902 301	1961 902 301
7	Recouvrement	Matière plastique	0514 016 000	0514 016 000
8	Bague de réglage	INOX	1961 900 000	1961 900 000
9	Tige filetée	INOX	0002 208 012	0002 208 012
10	Tige filetée	INOX	1999 804 000	1999 804 000
11	Capteur 4 – 10V	--	1961 903 011	1961 903 011
	Capteur 0 – 10V		1961 903 021	1961 903 021
12	Câble (vers capteur)	--	1961 903 001	1961 903 001
	Indicateur de position analogique complet 4-20mA		1960 000 004	1960 000 005
	Indicateur de position analogique complet 0-10V		1961 000 004	1961 000 005
	* à remplacer lors d'une révision			

E. Hawle en Europe

Adresses :

Hawle Armaturen AG
Hawlestrasse 1
CH-8370 Sirnach
www.hawle.ch

Téléphone +41 (0)71 969 44 22
Téléfax +41 (0)71 969 44 11

Hawle Armaturen GmbH
Liegnitzer Strasse 6
D-83395 Freilassing
www.hawle.de

Téléphone +49 (0)8654 63 03 - 0
Téléfax +49 (0)8654 63 03 60

E. Hawle Armaturenwerke GmbH
Wagrainerstr. 13
A-4840 Vöcklabruck
www.hawle.at

Téléphone +43 (0)76 72/72 576 0
Téléfax +43 (0)76 72 78 464

Hawle Kft
Dobogókoi út 5
H-2000 Szentendre
www.hawle.hu

Téléphone +36 (0) 26 501 501
Téléfax +36 (0) 26 501 502

Hawle Armatury spol. s r.o.
Ricanská 375
CZ-25242 Jesenice u.Prahy
www.hawle.cz

Téléphone +420 (0)2 410 03 111
Téléfax +420 (0)2 41 00 33 33

Hawle Spółka zo.o
ul. Piaskowa 9
PL-62-028 Kozięglowy
www.hawle.pl

Téléphone +48 (0)61 811 14 00
Téléfax +48 (0)61 811 14 27

Hawle s.r.o.
Pezinská c.30
SK-903 01 Senec
www.hawle.sk

Téléphone +421 (0)2 45 92 21 87
Téléfax +421 (0)2 45 92 21 88

S.C. Hawle S.R.L.
Calea Sagalui 104
RO-300516 Timisoara
www.hawle.ro

Téléphone +40 268 47 78 81
Téléfax +40 356 80 06 68

DM Armaturen EOOD
Ul. Lokomotiv 3
BG-1220 Sofia
www.hawle.bg

Téléphone +359 (0)2 931 12 77
Téléfax +359 (0)2 931 04 36

Partenaires / Adresses de contact :

28.07.2014/plü